



GUÍA DE INSTALACIÓN Y OPERACIÓN

Para Servicio Técnico, Contacte a Corporación Bunn-O-Matic al 1-800-286-6070.

Bunn-O-Matic Corporation
Post Office Box 3227, Springfield, Illinois 62708-3227
TELÉFONO: (217) 529-6601 | FAX: (217) 529-6644

GARANTÍA DE PRODUCTO COMERCIAL DE BUNN-O-MATIC

Bunn-O-Matic Corp. ("BUNN") ofrece la siguiente garantía para los equipos que fabrica:

- 1) Todos los dispensadores/servidores de café y té, cafeteras MCR/MCP/MCA para una sola taza y las placas de circuitos electrónicos y/o de control BUNNlink®: 1 año para piezas y 1 año para mano de obra.
- 2) Garantías de producto específicas de los equipos Crescendo®, Fast Cup®, Sure Immersion®, Sure Tamp® y otros: 1 año para piezas y 1 año para mano de obra. Se encuentra información adicional en commercial.bunn.com/suport/warranty-lookup.
- 3) Todos los demás equipos: 2 años para piezas y 1 año para mano de obra, además de garantías adicionales tal como se especifica a continuación:
 - a) Placas de circuitos electrónicos y/o de control: 3 años para piezas y 3 años para mano de obra.
 - b) Compresores en equipos de refrigeración: 5 años para piezas y 1 año para mano de obra.
 - c) Las rebabas de molienda de los equipos para moler café: 4 años o la molienda de 40.000 libras [18.144 kg] de café, lo que suceda primero.
- 4) Para los clientes suscritos a BUNNlink®, BUNN se reserva el derecho de enviar periódicamente software crítico de forma automática actualizaciones que mejorarán la funcionalidad o el rendimiento del equipo BUNN, a menos que el cliente solicite notificación por adelantado de dichas actualizaciones de software por parte de BUNN por escrito.

Estos plazos de garantía se inician a partir de la fecha de instalación. BUNN garantiza que los equipos que fabrica estarán comercialmente libres de defectos de materiales y de mano de obra, a partir del momento de la fabricación y durante el plazo de garantía pertinente. Esta garantía no se aplica a ningún equipo, componente o pieza que no haya sido fabricado por BUNN o que, a criterio de BUNN, haya sido afectado por uso indebido, negligencia, alteración, instalación u operación indebida, mantenimiento o reparación indebida, falta de limpieza o desincrustación periódicas, fallas del equipo relacionadas con el uso de agua de calidad indebida, daños o pérdidas. Además, la garantía no se aplica al reemplazo de elementos sujetos al desgaste normal por uso, lo que incluye, entre otros, piezas reemplazables por el usuario, como sellos y juntas. Esta garantía está sujeta a que el Comprador 1) notifique rápidamente a BUNN de cualquier reclamo que se realice en virtud de esta garantía por teléfono al (217) 529-6601 o escribiendo a Post Office Box 3227, Springfield, Illinois 62708-3227; 2) si BUNN lo solicita, al envío prepago del equipo defectuoso a una sede de servicio autorizada de BUNN; y 3) que reciba autorización previa de BUNN de que el equipo defectuoso está en garantía.

LA PRESENTE GARANTÍA ES EXCLUSIVA Y SUSTITUYE CUALQUIER OTRA GARANTÍA ESCRITA, VERBAL, EXPRESA O IMPLÍCITA, INCLUIDAS, ENTRE OTRAS, TODA GARANTÍA IMPLÍCITA DE COMERCIALIZACIÓN O ADECUACIÓN A FINES CONCRETOS. Los representantes, distribuidores o empleados de BUNN no están autorizados para hacer modificaciones a esta garantía ni para ofrecer garantías adicionales que sean vinculantes para BUNN. Por lo tanto, toda declaración hecha por tales personas, ya sea verbal o escrita, no constituye garantía y no debe considerarse como tal.

Si BUNN determina, según su exclusivo criterio, que el equipo no se ajusta a la garantía, BUNN, en ejercicio exclusivo de sus opciones mientras el equipo esté en garantía, optará entre: 1) suministrar piezas de reemplazo y/o mano de obra sin cargo (durante los plazos de garantía correspondientes a las piezas y mano de obra especificados anteriormente) para reparar los componentes defectuosos, siempre y cuando dicha reparación sea efectuada por un Representante de Servicios Autorizado de BUNN; o 2) reemplazar el equipo o reembolsar el precio de compra pagado por el equipo.

EL RECURSO DEL COMPRADOR CONTRA BUNN POR EL INCUMPLIMIENTO DE CUALQUIERA DE LAS OBLIGACIONES QUE SURJAN DE LA VENTA DE ESTE EQUIPO, YA SEAN ESTAS DERIVADAS DE LA GARANTÍA O DE CUALQUIER OTRA ÍNDOLE, SE LIMITARÁ, SEGÚN LA EXCLUSIVA OPCIÓN DE BUNN SEGÚN SE ESPECIFICA EN EL PRESENTE DOCUMENTO, A LA REPARACIÓN, EL REEMPLAZO O EL REEMBOLSO.

En ningún caso BUNN se hará responsable de ningún otro daño o pérdida, lo que incluye, entre otros, ganancias perdidas, ventas perdidas, pérdida de uso del equipo, reclamos de los clientes del comprador, costos de capital, costos de tiempo de inactividad, costos de equipos, instalaciones o servicios sustitutos, ni ningún otro daño especial, incidental o indirecto.

CONTENIDO

GARANTÍA DE PRODUCTO COMERCIAL DE BUNN-O-MATIC.....	2
INTRODUCCIÓN.....	5
APOYO	5
BUNN SupportHub.....	5
AVISOS A LOS USUARIOS	5
CONFIGURACIÓN INICIAL	5
REQUISITOS DE TUBERÍA	6
CONEXIÓN DE GAS NITRÓGENO	6
Pasos para modelos con luz LED	7
REQUISITOS ELÉCTRICOS.....	7
Conexión Eléctrica	7
REQUISITOS DE PRODUCTO CONCENTRADO.....	8
Conexión de la Tubería	8
RELLENO INICIAL	8
INSTRUCCIONES DE CONFIGURACIÓN	9
INSTALACIÓN DE LA CUBIERTA DE PUERTA	10
CONTROLES DE OPERACIÓN.....	11
Interruptor de Compresor/Baño de Agua	11
Manijas de Grifo de Dispensación de Producto.....	11
Calcomanía de Colocación de la Taza.....	11
Interruptor de Bloqueo de Dispensado	11
Interruptor de Programación	11
INSTRUCCIONES DE LIMPIEZA Y DESINFECCIÓN	12
Contenedores de Productos	12
Conectores BIB Scholle o Astra.....	13
MANTENIMIENTO PREVENTIVO.....	16
CARGAR LOS CONTENEDORES DE PRODUCTO	17
Concentrados Congelados	17
Concentrados Ambientales (opcionales)	17
CEBAR	17
CARGAR BAG-IN-BOX (BIB)	18
Ensamblaje de Accesorio de Desconexión Rápida Scholle	18
Cebiar las Líneas de Concentrado	19
Ensamblaje de Accesorio de Desconexión Rápida Scholle «Y»	20
Cebiar las Líneas de Concentrado	21
AJUSTES Y CONFIGURACIONES OPCIONALES	21
Prueba y Ajuste de Flujo de Agua.....	21
Ajuste de la Velocidad de la Bomba	22
Procedimiento de Configuración de Proporción Total de Dispensado.....	23
Configuración de Procedimiento de Prueba de Brix Dispensado.....	23
Ajuste de la altura de la espuma.....	24
Bloqueo de Dispensador.....	24
PROCEDIMIENTO DE DESMANTELAMIENTO	25
Pasos para el desmantelamiento.....	25
Pasos para el para Transportar.....	26
CÓDIGOS DE FALLA DEL DISPENSADOR.....	27
ESQUEMA DE DIAGRAMA DE REFRIGERANTE	28
ESQUEMA DE DIAGRAMA DE CABLEADO.....	28

REQUISITOS PARA AMÉRICA DEL NORTE

- Este electrodoméstico debe instalarse en lugares donde pueda ser supervisado por personal capacitado.
- Para que funcione correctamente, este electrodoméstico debe instalarse en un lugar con una temperatura de entre 5 °C y 32 °C (41 °F a 90 °F).
- Para que funcione correctamente, este electrodoméstico debe instalarse en un lugar donde la humedad sea del 50 %.
- Para que el funcionamiento sea seguro, el electrodoméstico no debe inclinarse más de 10°.
- El servicio eléctrico deberá estar a cargo de un electricista que cumpla con los requisitos especificados en todos los códigos locales y nacionales.
- Este electrodoméstico no debe lavarse con una lavadora a presión.
- Este electrodoméstico podrá ser usado por personas que hayan sido supervisadas o que hayan recibido capacitación para usar el electrodoméstico de manera segura, y que comprendan los peligros asociados a su uso.
- Mantenga el electrodoméstico y su cable fuera del alcance de los niños.
- Los electrodomésticos pueden ser usados por personas con falta de experiencia y conocimiento, o por persona que tengan capacidades físicas, sensoriales o mentales disminuidas siempre que hayan recibido supervisión o capacitación para usar el electrodoméstico de manera segura y que comprendan los peligros asociados a su uso.
- Si se daña el cable de alimentación, para evitar peligros, el fabricante o el personal de servicio autorizado deberán reemplazarlo con un cable especial provisto por el fabricante o por el personal de servicio autorizado.
- No sumerja la máquina en agua para limpiarla.
- Este electrodoméstico está diseñado para uso comercial en aplicaciones tales como:
 - áreas de cocina para el personal en tiendas, oficinas y otros entornos de trabajo
 - para clientes en lobbies de hoteles y moteles y otros tipos de entornos similares
- Acceso a las áreas de servicio permitido solo a personal de servicio autorizado.

REQUISITOS DE LA CE

- Este electrodoméstico debe instalarse en lugares donde pueda ser supervisado por personal capacitado.
- Para que funcione correctamente, este electrodoméstico debe instalarse en un lugar donde la temperatura sea de entre 5 °C y 32 °C.
- Para que funcione correctamente, este electrodoméstico debe instalarse en un lugar donde la humedad sea del 50 %.
- Para que el funcionamiento sea seguro, el electrodoméstico no debe inclinarse más de 10°.
- El servicio eléctrico deberá estar a cargo de un electricista que cumpla con los requisitos especificados en todos los códigos locales y nacionales.
- Este electrodoméstico no debe lavarse con chorro de agua.
- Este aparato no está diseñado para su uso por personas (incluidos niños) con falta de experiencia y conocimientos o con capacidades físicas, sensoriales o mentales disminuidas, a menos que una persona responsable de su seguridad les haya dado instrucciones sobre el uso de este aparato.
- Los niños deben ser supervisados para asegurarse de que no jueguen con el electrodoméstico.
- Si se daña el cable de alimentación, para evitar peligros, el fabricante o el personal de servicio autorizado deberán reemplazarlo con un cable especial provisto por el fabricante o por el personal de servicio autorizado.
- Estos aparatos están destinados para usarse en aplicaciones comerciales, como cocinas de restaurantes, cantinas, hospitales; y en empresas comerciales, como panaderías, carnicerías, etc., pero no para usarse en la producción continua y en masa de alimentos.
- No sumerja la máquina en agua para limpiarla.
- Máquina con clasificación IX P1.

INTRODUCCIÓN

El dispensador frío de barril y la puerta se han enviado en un paquete completo (la puerta está en su propio paquete dentro de la caja más grande). Para evitar daños, la puerta debe permanecer en su empaque individual hasta que esté lista para instalarse. Este paquete también incluye la bandeja y la rejilla de goteo, y los mangos del grifo para montar en la puerta del dispensador.

APOYO

BUNN SupportHub®

BUNN SupportHub ofrece fácil acceso a información completa y recursos relacionados con el número de serie de este producto.

Escanee el código QR con cualquier dispositivo inteligente para acceder a manuales, información del producto, videos de capacitación, soporte técnico y otra información relacionada.

El código QR de SupportHub se encuentra en el interior de la puerta de entrada.



AVISOS A LOS USUARIOS

Lea y siga cuidadosamente todas las notificaciones en el equipo y en este manual. Fueron escritos para su protección. Todos los avisos deben mantenerse en buenas condiciones. Reemplace cualquier etiqueta ilegible o dañada.

⚠ WARNING
◆ Use only on a properly protected circuit capable of the rated load. ◆ Electrically ground the chassis. ◆ Follow national/local electrical codes. ◆ Do not use near combustibles. ◆ Do not deform plug or cord.
FAILURE TO COMPLY RISKS EQUIPMENT DAMAGE, FIRE OR SHOCK HAZARD.
READ THE ENTIRE OPERATING MANUAL BEFORE USING THIS PRODUCT

00986.0002

- Usar únicamente en un circuito debidamente protegido y capaz de soportar la carga nominal.
- Conecte el chasis a tierra.
- Respete las normativas eléctricas nacionales y locales.
- No usar cerca de materiales inflamables.
- No deforme el enchufe ni el cable.

EL INCUMPLIMIENTO PUEDE PROVOCAR DAÑOS EN EL EQUIPO, INCENDIO O DESCARGA ELÉCTRICA.

LEA EL MANUAL DE INSTRUCCIONES COMPLETO ANTES DE USAR ESTE PRODUCTO

CARGAR
Tipo R134A, cantidad 9 oz (255 g) Presiones de diseño: Alto 255 psi (17,6 bar) (1,76 MPa) Baja 36 psi (2,5 bar) (0,25 MPa)

33461.8001

⚠ ADVERTENCIA	
Partes móviles No opere unidad con este panel eliminado.	Riesgo de descarga eléctrica. Desconecte la energía antes unidad de servicio.

27442.8000

Según se indica en el Código Internacional de Plomería del Consejo Internacional de Códigos y el Manual de Códigos de Alimentos de la Administración de Alimentos y Medicamentos de EE.UU. (FDA), este equipo debe instalarse con un preventor de contraflujo adecuado a fin de cumplir los códigos federales, estatales y locales. Para los modelos instalados fuera de EE.UU., debe cumplirse el código sanitario y de plomería aplicable de su área.

00656.8001

SET N2 PRESSURE
125 PSIG

41509.0006

Ajuste la presión de N2

CONFIGURACIÓN INICIAL

Las dimensiones de dispensador frío son 10" Ancho x 28.4" Profundo x 34" Alto. El dispensador está diseñado para uso en interiores, en temperaturas que oscilan entre 50°F a 90° F y una humedad relativa ambiental del 65%. Evite ubicar la máquina donde esté expuesta a la luz directa del sol o expuesta a otras fuentes de calor externas. Coloque el dispensador en un mostrador o un estante robusto capaz de soportar al menos las 150 lbs. (68 kg) de peso de la máquina. Permita un espacio libre mínimo de 6" en la parte posterior y superior del dispensador para una circulación de aire adecuada. Deje un poco de espacio para que el dispensador se pueda mover para su limpieza. Para un rendimiento óptimo, no deje que el aire caliente que rodea las máquinas soplen sobre el dispensador.

REQUISITOS DE TUBERÍA

Este dispensador debe conectarse a una fuente de AGUA FILTRADA con presión operacional dinámica entre 30 y 100 psi (0.207 y 0.690 mPa). Esta fuente de agua debe ser capaz de producir un caudal mínimo de 2 onzas fluidas (88.7 mililitros) por segundo. Se debe de instalar una válvula de cierre en la línea de suministro de la máquina. Si se instalará un filtro de agua, este debe ser instalado lo más cerca posible a la entrada de la máquina, pero después de la válvula de cierre. Esta máquina se proporciona con una conexión de adaptador de púas macho de 3/8". (9.52 mm), instalado en la parte trasera del dispensador.

NOTA - Al menos 18 pulgadas (457 mm) de tubo flexible para bebidas aprobado por la FDA, tal como polietileno trenzado reforzado, antes del dispensador facilitará el movimiento para limpiar el mostrador. BUNN-O-MATIC no recomienda el uso de válvulas de asiento para instalar el dispensador. El tamaño y la forma de orificio(s) hechos en la(s) línea(s) de suministro por las válvulas de asientos puede(n) restringir el flujo de agua.

Si la presión del agua está por debajo de 30 psi de presión (dinámica), se requiere una bomba de refuerzo (P/N 41815.1000) en la línea de agua. Al instalar un filtro de agua y una bomba de refuerzo, instale el filtro de agua entre la bomba de refuerzo y la máquina.

Como se indica en el Código Internacional de Plomería del Consejo Internacional de Códigos y el Manual de Códigos de Alimentos de la Administración de Alimentos y Medicamentos (FDA), este equipo debe ser instalado con la prevención de contraflujo adecuada para cumplir con los códigos federales, estatales y locales. Para los modelos instalados fuera de EE.UU., debe cumplir con el Código de Plomería/Sanidad para su área.

CONEXIÓN DE GAS NITRÓGENO

An N₂ high-pressure tank must also be available prior to installation (customer supplied). There must be sufficient space for the cylinder and should be properly secured with a stand or chain to comply with local safety codes.

The cold draft dispenser will need to be connected to an external Nitrogen (N₂) source. This will require an N₂ pressure regulator to be installed at the tank with a gas supply line to the dispenser. The external N₂ supply connection is a ¼" MFL located on the back of the machine.

The cold draft dispenser may also need connected to a nitrogen generator. The supply pressure from the generator to the machine should be set to 125 psi.

NOTA: If the customer is supplying their own regulator, the regulator should have a working pressure up to 130 psi. 6-feet of dedicated N₂ gas tubing line is required to connect the N₂ regulator to the machine. The gas tubing line must be rated at least 130 psi and requires a ¼" FFL fitting at the end of the line to connect to the machine.

NOTA: For best drink consistency and nitrogen infusion, the nitrogen supply pressure to the machine should be set to 125 psi and maintain +/-10 psi from the 125 psi pressure set point.

NOTA: To ensure safe N₂ operation and compliance with local safety codes, the N₂ cylinder must be properly secured. A strap or chain should be used as a means of properly securing the cylinder.

NOTA: When the supply nitrogen pressure drops below 100 psi, a red light indicator will flash at the top of the dispenser door.

NOTA: este dispensador no está diseñado para aceptar gas CO₂.

NITROGEN GAS HOOK-UP

continuación de la página anterior

Pasos para modelos con luz LED

Antes de instalar una cubierta de puerta o una cubierta de puerta existente en un dispensador de Nitron, desactive la luz indicadora LED roja (para un tanque de N2 vacío) montada en la puerta interior desconectando los conectores.

1. Localice el cable negro y rojo que sale del LED rojo y se conecta a la unión de un conector de 2 pines.
2. Desconecte el conector de 2 pines.
3. Siga las instrucciones de instalación de la cubierta de la puerta que se detallan en la Guía de instalación y funcionamiento de Nitron 2.

Tras desconectar el LED rojo de N2 vacío del dispensador de Nitron y la instalación de la tapa de la puerta, el dispensador puede conectarse a la fuente de alimentación. El NGM ya está listo para usarse. A medida que se agota la presión al dispensar bebidas, el NGM volverá a presurizar la línea automáticamente.

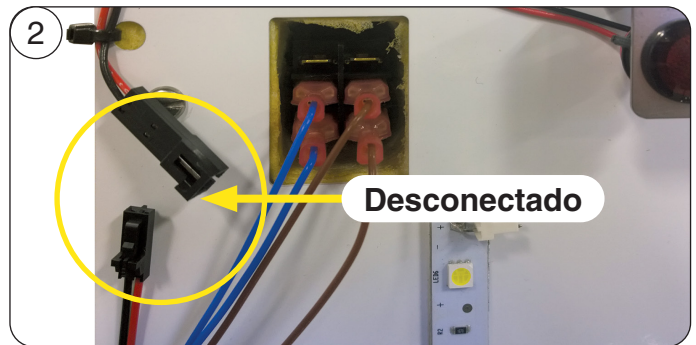
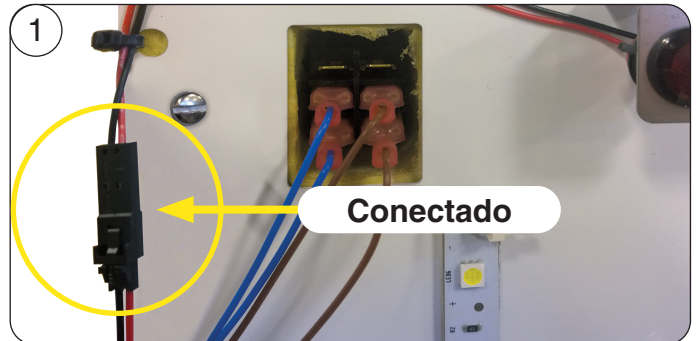

REQUISITOS ELÉCTRICOS

PRECAUCIÓN: El dispensador debe estar desconectado de la fuente de alimentación hasta que se especifique en Conexiones Eléctricas.

Los dispensadores de 120V nominal tienen un cable de alimentación conectado y requieren de un circuito derivado individual de 2 alambres, con conexión a tierra, de nomina de 120 voltios de corriente alterna, 15 amperios, monofásico, 60Hz. El tomacorriente debe de estar a menos de 6 pies de la máquina. El conector de acoplamiento es NEMA 5-15R.

Consulte la placa de datos para los requisitos eléctricos exactos.

Conexión Eléctrica

PRECAUCIÓN: Una instalación eléctrica indebida dañará los componentes electrónicos.

1. Un electricista debe proporcionar el servicio eléctrico según se especifica.
2. Utilizando un medidor de voltaje verifique el voltaje y el código de color para cada conductor en la fuente de energía.
3. Confirme que el interruptor de refrigeración cerca de la tarjeta de control principal se encuentra en la posición APAGADO .
4. Conecte el dispensador a la fuente de energía.
5. Si la tubería se va a conectar después, asegúrese de que el dispensador esté desconectado de la fuente de energía. Si la tubería ya está conectada, el dispensador está listo para el Llenado Inicial.

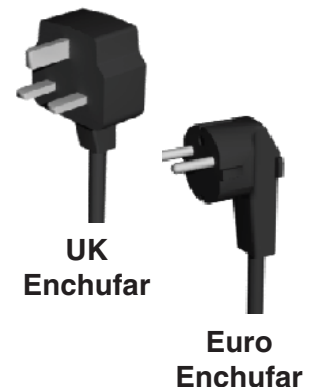

REQUISITOS DE PRODUCTO CONCENTRADO

El dispensador funciona con una gama de concentrados. Algunos dispensadores dispensarán una gama de 4:1 a 12:1. Confirme que tiene el dispensador correcto para el concentrado que usted planea utilizar. NOTA: algunos concentrados pueden tener capacidades de relación diferente en el dispensador.

Hay diferentes BIB de concentrado de producto disponibles hoy en día con una válvula de bola o accesorio Scholle. Junto con el rango de dispensación, asegúrese de tener el modelo correcto de Nitron2 para conectar su concentrado BIB en el dispensador. Si el producto se empaqueta en botes, le recomendamos que vierta el concentrado en nuestros contenedores de válvula de bola recargables (N/P 39302.0000).

Conexión de la Tubería

La conexión de agua se encuentra en la parte trasera del dispensador. Se proporciona una conexión de adaptador abocinado macho de 3/8" (9.52 mm), instalado en la parte trasera del dispensador.

NOTA: Las conexiones de las tuberías de agua y los accesorios conectados directamente a un suministro de agua potable serán calibrados, instalados y mantenidos de acuerdo con los códigos federales, estatales y locales.

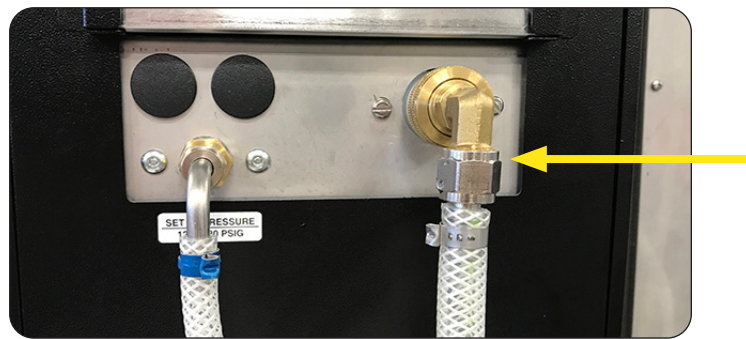

Conexión de Agua

PRECAUCIÓN: Una instalación eléctrica indebida dañará los componentes electrónicos.

- Un electricista debe proporcionar el servicio eléctrico como se especifica.
- Utilizando un medidor de voltaje verifique el voltaje y el código de color para cada conductor en la fuente de energía.
- Enchufe el dispensador en una fuente de energía de 120V.
- Coloque el interruptor de dispensado en la posición de ENCENDIDO.

RELLENO INICIAL

PRECAUCIÓN: El dispensador debe estar desconectado de la fuente de energía durante el llenado inicial a excepción de cuando se especifique en las instrucciones.

1. Retire el ensamblaje de la bandeja de goteo y el panel de salpicaduras del dispensador. Vuelva a colocar la bandeja de goteo.
2. Conecte la fuente de agua a la parte posterior del dispensador.
3. Conecte el dispensador a la fuente de energía.
4. El dispensador está equipado con un circuito de llenado de baño automático. Cuando se proporciona agua y se aplica potencia, el agua se llenará automáticamente si el interruptor de programación está en APAGADO y el interruptor de dispensado está en ENCENDIDO.
5. Está bien ENCENDER el interruptor del compresor del baño de agua tan pronto como el baño comience a llenarse.
6. Retire la bandeja de goteo y el panel de salpicaduras.
7. Se necesitarán varias horas para crear el banco de hielo necesario para el funcionamiento pleno del dispensador. Durante este tiempo, se espera que un poco más de agua gotee del baño de agua debido a la expansión causada por la formación del banco de hielo. Mientras que el sistema de refrigeración está creando el banco de hielo, el dispensador puede alistarse para su uso como se describe en Cargar, Cebat y Ajustes.

INSTRUCCIONES DE CONFIGURACIÓN

1. Después de conectar a una fuente de agua filtrada (ver REQUISITOS DE TUBERÍA), abra el suministro de agua al depósito.
2. Conecte la fuente de Nitrógeno al dispensador, abra la fuente de Nitrógeno. Para obtener la mejor consistencia de la bebida y la infusión de nitrógeno, la presión de suministro de nitrógeno a la máquina debe ajustarse a 125 psi y mantenerse dentro de +/- 10 psi desde el punto de ajuste de presión de 125 psi. Verifique que el regulador de salida del medidor lee 125 psig. Si el regulador tiene una válvula de cierre, mueva la manija de la válvula del regulador a la posición abierta (la manija debe estar paralela a la línea de suministro de gas).
3. Conecte la luz LED de la cubierta de la puerta a la puerta. Instale la puerta usando los 5 tornillos de montaje proporcionados. (Vea INSTALACIÓN DE CUBIERTA DE PUERTA)
4. Confirme que el interruptor de dispensado (situado en la esquina derecha superior de la puerta cuando está abierto) está en la posición de APAGADO.
5. Conectan los interruptores del juego de manijas al arnés del alambrado en la puerta (tome nota de que son conexiones derecha e izquierda). Instale el juego de manijas utilizando los dos tornillos en la parte inferior de las manijas. Coloque el tapón en el orificio en la puerta debajo de las manijas.
6. Retire la bandeja de goteo y el panel de salpicaduras.
7. Instale las boquillas de dispensado y la bandeja de goteo. La boquilla con el Inserto Nitro Stout va en la estación de dispensado izquierda*. La función del inserto nitro stout es proporcionar una contrapresión mientras se dispensa Nitro Café y ayudas en la creación del efecto "en cascada" o de aumento en la bebida dispensada.
8. Cargue el producto en ambas estaciones del dispensador. Para BIBs tipo Scholle/Astra , ver Instrucciones de Carga para esos conectores. Cebe cada lado con producto tirando de la manija hasta que vea el producto elaborado saliendo de la boquilla de dispensado.
9. Sirva una bebida en cada estación y compruebe el Brix mediante la Prueba de Relación de Dispensado o la Prueba Brix de Dispensado.
10. La primera perilla (el potenciómetro al extremo izquierdo) ajustará la velocidad de la bomba para la estación dispensadora IZQUIERDA. La segunda perilla (segunda de la izquierda) ajustará la velocidad de la bomba para la estación dispensadora DERECHA. La mejor práctica es comenzar con la perilla de la bomba en la posición de 9:00.
11. Realice los ajustes a la velocidad de la bomba para lograr el objetivo Brix deseado del producto.
12. Vuelva a instalar el panel de salpicaduras. El dispensador tomará de 4 a 6 horas para lograr el banco de hielo por completo.

NOTA: Algunos modelos dispensan bebidas nitro en ambas estaciones de dispensado. Para estos modelos utilice una boquilla de dispensado stout en ambas estaciones de dispensado.

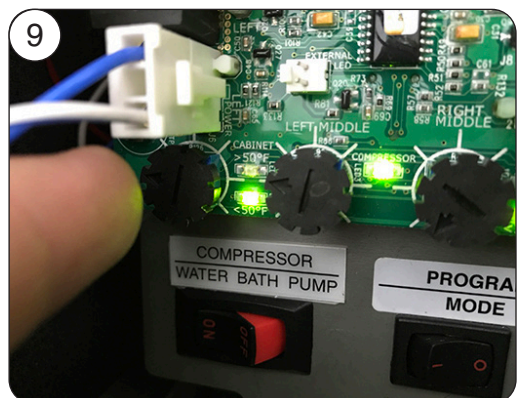
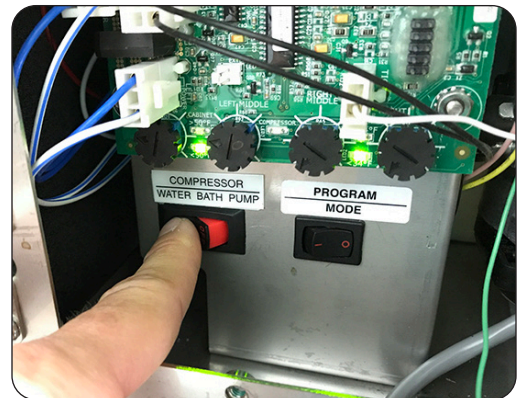

INSTALACIÓN DE LA CUBIERTA DE PUERTA

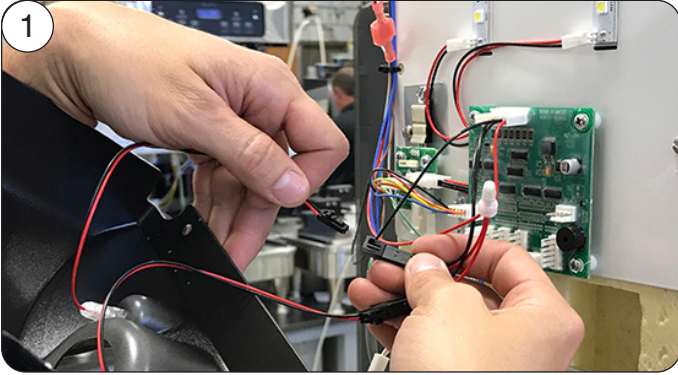

1. Instale la cubierta de la puerta primero enchufando los LED de la puerta en los conectores negros con los cables ROJO/ NEGRO

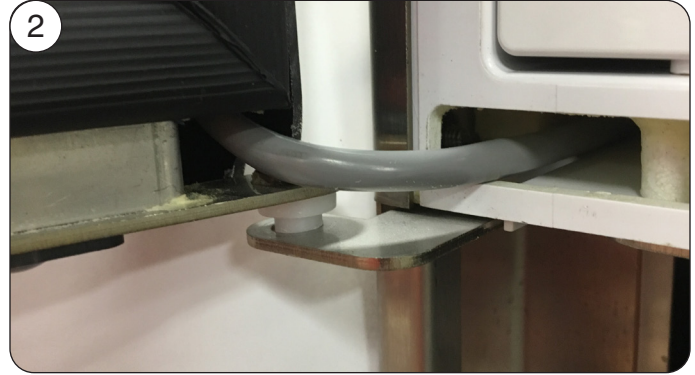

2. Confirme que el arnés de cableado de la puerta esté enrutado como se muestra en la foto cuando instale la cubierta de la puerta. Instale la cubierta de la puerta y sujétela usando los 5 tornillos proporcionados.

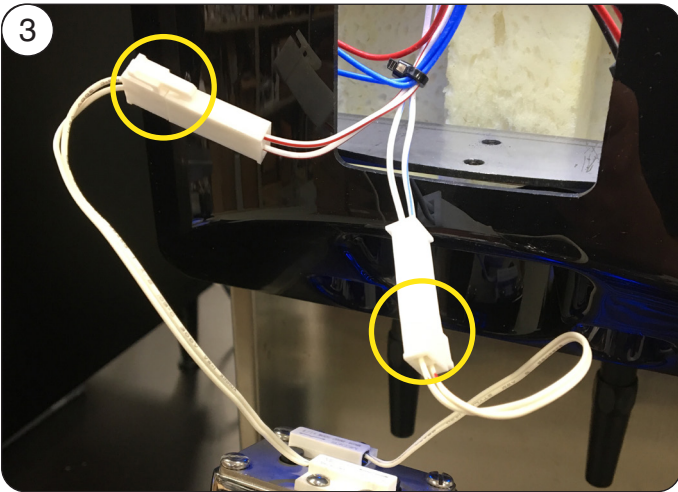

3. Conecte los interruptores de la manija del grifo al arnés en puerta.
NOTA: Conecte el interruptor izquierdo a los cables azules (Izquierda) y el interruptor derecho a los cables rojos (Derecha).



4. Deslice la manija del grifo en el ensamblaje de la puerta.



5. Monte las manijas de los grifos a través de la parte inferior de la puerta usando los tornillos proporcionados.



6. Instale la cubierta negra del agujero como se muestra.

CONTROLES DE OPERACIÓN

Interruptor de Compresor/Baño de Agua

El interruptor de refrigeración se encuentra en el Panel Eléctrico del dispensador cerca de la Tarjeta de Circuitos. Este interruptor controla la energía a la bomba del baño de agua y los contactos de relé del compresor y el condensador y del motor del ventilador.

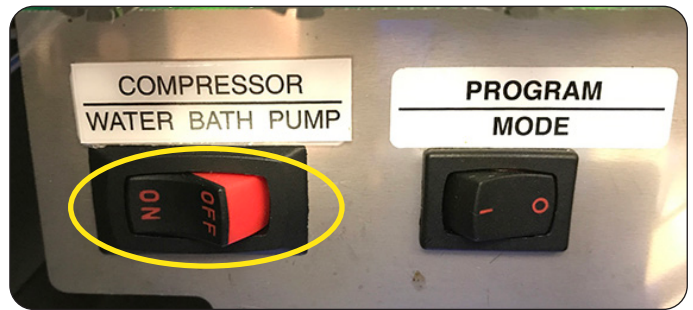

Interruptor de Refrigeración

Manijas de Grifo de Dispensación de Producto

Tirar y mantener la manija del grifo iniciará el flujo del producto desde la boquilla respectiva; Soltar la manija del grifo detendrá el flujo. La calcomanía de colocación de la taza ayudará a los usuarios a colocar la taza de manera adecuada al dispensar una bebida. Aplique la calcomanía de colocación de la taza en el panel de salpicaduras como se muestra a continuación.



Manijas Dispensadoras de Producto

Calcomanía de Colocación de la Taza

La calcomanía de colocación ayudará a los usuarios a colocar sus vasos correctamente al servir una bebida.

Coloque la calcomanía en la protección contra salpicaduras como se muestra.



Cup Placement Decal

Interruptor de Bloqueo de Dispensado

El interruptor está situado dentro de la puerta en la parte superior. Se utiliza para ENCENDER y APAGAR la función de Dispensado. También se utiliza para los procedimientos del llenado.



Interruptor de Bloqueo de Dispensado

Interruptor de Programación

Este interruptor se encuentra cerca de la tarjeta de control principal junto al interruptor de refrigeración.

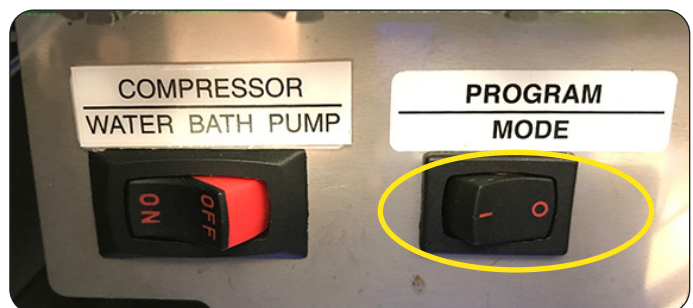

Interruptor de Programación

INSTRUCCIONES DE LIMPIEZA Y DESINFECCIÓN

Contenedores de Productos

DIARIAMENTE: PROCEDIMIENTO DE ENJUAGUE

Herramientas necesarias: 32 onzas. (946 ml) envase vacío mínimo.

1. Abra la puerta del dispensador. Levante los contenedores de producto y quítelos de la máquina.
2. Limpie el compartimento interno del gabinete y el área del (los) adaptador(es) de entrada del recipiente del concentrado.
3. Cierre la puerta, coloque un recipiente vacío debajo de la(s) boquillas dispensadoras).
4. Dispense de cada estación hasta que fluya agua clara de la(s) boquilla(s) dispensadora(s).
5. Abra la puerta del dispensador y vuelva a conectar todos los recipientes de producto.

DIARIO: LAVADO DE PARTES

1. Quite y lave la(s) boquilla(s) de dispensado, el Inserto Nitro Stout, la bandeja de goteo y la cubierta de la bandeja de goteo en una solución de detergente suave. Enjuague bien. Utilice un cepillo (00674.0000) para limpiar el interior y el área del O-ring en las boquillas dispensadoras.
2. Quite el Inserto Nitro Stout en la boquilla nitro para limpiar. Vuelva a colocar antes de reinstalar la boquilla.
3. Limpie el panel de salpicaduras, alrededor de la/las boquilla(s) de dispensado y el compartimento refrigerado con un paño limpio y húmedo.
4. Use un cepillo y una solución de detergente suave para limpiar el área interior de dispensado de donde se quiten las boquillas de dispensado. Enjuague y limpie bien.

PROCESO DE ESTERILIZACIÓN

Herramientas necesarias: 1 cubeta vacía de 5 galones (18.9 L), 2 paquetes de desinfectante Kay 5, y un envase limpio, vacío de concentrado.

1. Quite todo el concentrado del dispensador y guárdelo en un compartimento refrigerado separado.
2. Llene el (los) contenedor(es) vacío(s) de concentrado con aproximadamente 32 oz. (946 ml) del agua del grifo caliente (aproximadamente 140°F (60°C)). Cargue los recipientes de agua caliente en el dispensador (como concentrado).
3. Coloque un recipiente vacío debajo de las boquillas dispensadoras.
4. Tire y sostenga las manijas de los grifos en cada estación hasta que la corriente de las boquillas quede despejada (aproximadamente 30 segundos). NOTA - el dispensador no permitirá que todas las estaciones funcionen al mismo tiempo.
5. Una vez que se termine esto, retire los envases y vacíelos.
6. Quite cada boquilla dispensadora y el Inserto Nitro Stout. Enjuague bajo agua caliente del grifo para eliminar el exceso de producto acumulado.
7. Prepare 2.5 galones. (9.46 L) de solución desinfectante disolviendo 1 paquete del desinfectante Kay-5 en 2.5 galones. (9.46 L) de agua a 120°F (48.9°C) para asegurar 100 PPM de cloro disponible.
8. Coloque la(s) boquilla(s) en un recipiente de 1 cuarto separado con solución desinfectante y mezcle bien. Deje que las partes se remojen durante 2 minutos.
9. Limpie el receptáculo de la boquilla dispensadora (válvulas dispensadoras) con la solución desinfectante y un cepillo de cerdas suaves.
10. Limpie el (los) adaptador(es) de entrada del recipiente de concentrado con la solución desinfectante y un cepillo de cerdas suaves. Deseche el resto de la solución desinfectante.
11. Coloque la(s) boquilla(s) de nuevo en sus estaciones de dispensado, asegurándose de colocar el inserto de Nitro Stout en la boquilla dispensadora IZQUIERDA.

INSTRUCCIONES DE LIMPIEZA Y DESINFECCIÓN

continuación de la página anterior

12. Llene aproximadamente 128 onzas (3.8 L) de solución desinfectante limpia en contenedor(es) limpio(s) vacío(s). No vuelva a usar la solución desinfectante utilizada en el paso 10. Cargue el (los) contenedores de agua caliente en el dispensador.
13. Coloque la cubeta vacía de 5 galones debajo de las boquillas dispensadoras.
14. Dispense solución desinfectante a través de cada estación durante 1 minuto. Deje remojar por 5 minutos. Dispense de cada estación durante 2 minutos.
NOTA - el dispensador sólo permitirá dispensar de una estación a la vez. Se requiere alternar estaciones para estos pasos.
15. Cuando el ciclo anterior esté completo, retire la solución desinfectante y reemplace con concentrado.
16. En cada estación, jale y sostenga las manijas de dispensado hasta que aparezca el producto. Dispense un vaso de 12 onzas (354.9 ml) de producto terminado y deseche.
17. Limpie las superficies internas y externas con un paño limpio y húmedo.

Conectores BIB Scholle o Astra

DIARIO: PROCEDIMIENTO DE ENJUAGUE

Herramientas necesarias: 32 onzas. (946 ml) envase vacío mínimo.

1. Abra la puerta del dispensador. Desconecte el conector BIB del BIB.
2. Cierre la puerta, coloque un recipiente vacío debajo de la(s) boquilla(s) dispensadora(s).
3. Dispense de cada estación hasta que fluya agua clara de la(s) boquilla(s) dispensadora(s).
4. Abra la puerta del dispensador y vuelva a conectar todos los recipientes de producto.
5. Limpie el compartimento interno del gabinete.

DIARIO: LAVADO DE PARTES

1. Quite y lave la(s) boquilla(s) de dispensado, el Inserto Nitro Stout, la bandeja de goteo y la cubierta de la bandeja de goteo en una solución de detergente suave. Enjuague bien. Utilice un cepillo (00674.0000) para limpiar el interior y el área del O-ring en las boquillas dispensadoras.
2. Quite el Inserto Nitro Stout en la boquilla nitro para limpiar. Vuelva a colocar antes de reinstalar la boquilla.
3. Limpie el panel de salpicaduras, alrededor de la/las boquilla(s) de dispensado y el compartimento refrigerado con un paño limpio y húmedo.
4. Use un cepillo y una solución de detergente suave para limpiar el área interior de dispensado de donde se quiten las boquillas de dispensado. Enjuague y limpie bien.

PROCESO DE DESINFECCIÓN

Herramientas necesarias: 1 cubeta vacía de 5 galones (18.9 L), 2 paquetes de desinfectante Kay 5, y un envase limpio, vacío de 1 galón.

1. Quite todo el concentrado del dispensador y guárdelo en un compartimento refrigerado separado.
2. Llene el contenedor vacío con aproximadamente 32 oz. (946 ml) del agua del grifo caliente (aproximadamente 140°F (60°C)).
3. Desconecte los conectores BIB dentro del gabinete en la conexión rápida, luego instale el tubo de extensión desinfectante y vuelva a conectar el conector BIB.
4. Corte el conector del receptor de bolsas de la bolsa BIB de concentrado vacía, conéctelo al conector BIB.

NOTA: guarde este conector de bolsa para reutilizarlo para futuras desinfecciones. BUNN proporcionará esta pieza al cliente. Conector de bolsa: esta pieza no se usa en la unidad durante el proceso normal. Solo se usa para limpieza in situ (In Place Cleaning, IPC).

INSTRUCCIONES DE LIMPIEZA Y DESINFECCIÓN

continuación de la página anterior

5. Coloque el conector BIB en un contenedor con agua caliente del grifo.
6. Retire la bandeja de goteo y coloque una cubeta vacía de 5 galones debajo de las boquillas de suministro.
7. Jale y sostenga las manijas taper en cada estación hasta que el flujo de las boquillas salga limpia (aproximadamente 30-60 segundos).
NOTA: el dispensador no permitirá que todas las estaciones funcionen al mismo tiempo.
8. Una vez que esto se complete, quite los conectores BIB del agua caliente.
9. Quite cada boquilla dispensadora y el Inserto Nitro Stout. Enjuague bajo agua caliente del grifo para eliminar el exceso de producto acumulado.
10. Prepare 2.5 galones. (9.46 L) de solución desinfectante disolviendo 1 paquete del desinfectante Kay-5 en 2.5 galones. (9.46 L) de agua a 120°F (48.9°C) para asegurar 100 PPM de cloro disponible.
11. Coloque la(s) boquilla(s) en un recipiente separado de 1 cuarto de solución desinfectante y mezcle bien. Deje que las partes se remojen durante 2 minutos.
12. Limpie el receptáculo de la boquilla de suministro (válvulas de dispensado) con la solución desinfectante y un cepillo de cerdas suaves.
13. Retire el conector del receptor de la bolsa y luego limpie el conector BIB de la máquina y el conector del receptor utilizando la solución desinfectante y un cepillo de cerdas suaves. Deseche toda la solución desinfectante restante utilizada en estos pasos.
14. Coloque la (s) boquilla (s) de nuevo en sus estaciones de suministro asegurándose de volver a colocar el inserto Nitro en la boquilla dispensadora IZQUIERDA. (Instale la inserción Nitro stout en ambas estaciones en modelos duales Nitro)
15. Llene aproximadamente 128 onzas (3.8 L) de solución desinfectante en una jarra limpia y vacía. No reutilice la solución desinfectante utilizada en los pasos anteriores. Vuelva a conectar el conector del receptor de la bolsa a los conectores BIB y luego coloque el conector BIB en la jarra de la solución desinfectante.

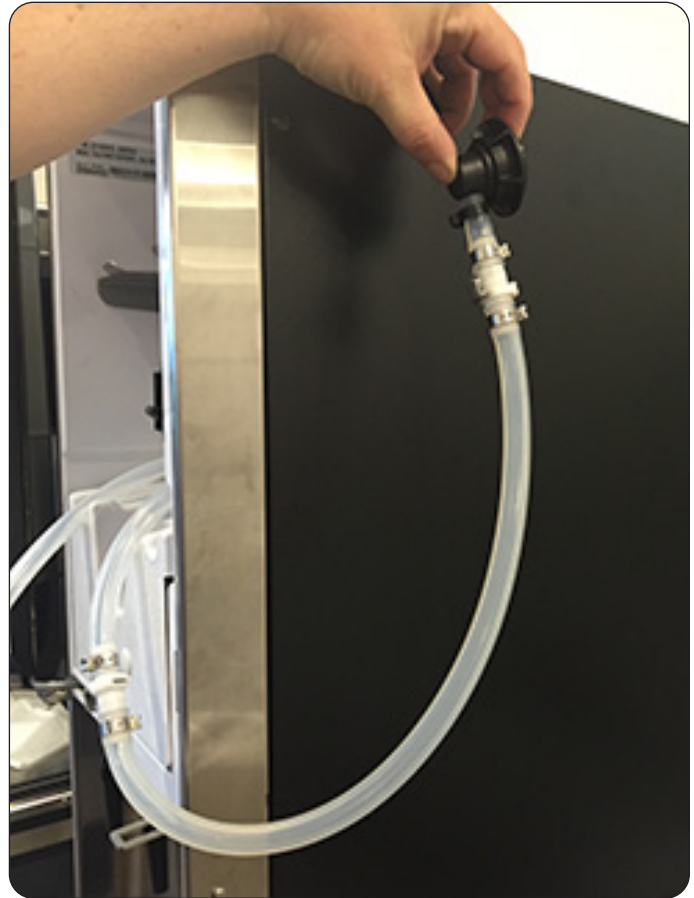

Desinfecte el Tubo de Extensión



Configuración de Esterilización

INSTRUCCIONES DE LIMPIEZA Y DESINFECCIÓN

continuación de la página anterior

16. Coloque la cubeta vacía de 5 galones debajo de las boquillas de dispensado.
17. Dispense la solución desinfectante a través de cada estación durante 1 minuto. Deje remojar por 5 minutos. Dispense de cada estación durante 2 minutos. (No permita que la jarra de la solución desinfectante se seque al dispensar durante estos pasos)
18. Cuando se complete el ciclo anterior, retire los conectores BIB de la solución desinfectante. Retire el (los) conector(es) del receptor de la bolsa y guárdelos para un uso posterior. Retire el tubo de extensión desinfectante y vuelva a conectar los conectores BIB a la máquina. Vuelva a conectar para concentrar BIB y vuelva a instalar en el gabinete.
19. En cada estación, jale y sostenga las manijas del dispensador de dispensación hasta que aparezca el producto. Dispensar un vaso de 12 onzas (354.9 ml) de producto terminado y deseche.
20. Limpie las superficies internas y externas con un paño limpio y húmedo.

OPCIONES DE PRODUCTOS DESINFECTANTES:

- Desinfectantes clorados: 1 paquete de desinfectante Kay-5 (o ingredientes activos equivalentes) en 9,50 l. (9,50 l) de agua a no menos de 26,6 °C para asegurar 100 PPM de cloro.
- Quat = Mezcle Quat y agua a no menos de 26,6 °C siguiendo la recomendación del fabricante para lograr un mínimo de 400 PPM de Quat.

SEMANALMENTE: LIMPIE LAS SERPENTINAS DEL CONDENSADOR Y EL FILTRO DE AIRE

1. Localice el filtro de aire extraíble en la parte posterior de la máquina y quítelo para limpiarlo con agua tibia y jabón.
2. Use un cepillo de cerdas suaves para limpiar la acumulación de mugre en el condensador.



Filtro de aire



Serpentinas del condensador

MANTENIMIENTO PREVENTIVO

ANUALES: REEMPLAZAR LOS TUBOS DE BOMBA

1. Abra la puerta del dispensador.
2. Quite todos los contenedores de producto y colóquelos en un ambiente refrigerado (35-40 grados F [1.6-4.4 grados C]). Desconecte todas las conexiones a los productos ambiente del adaptador de la botella.
3. Enjuague todas las estaciones dispensadoras usando los pasos descritos en "PROCEDIMIENTO DE ENJUAGUE DIARIO".
4. Desconecte el dispensador de la fuente de energía.
5. Quite la cubierta de la plataforma de dispensado.
6. Desconecte la(s) línea(s) de agua de la plataforma dispensado de la línea de suministro dentro del gabinete refrigerado y desconecte la(s) conexión(s) de cableado de los enchufes del gabinete.
7. Retire el (los) tornillo(s) de montaje que aseguran la(s) plataforma(s) dispensadora(s) al gabinete.

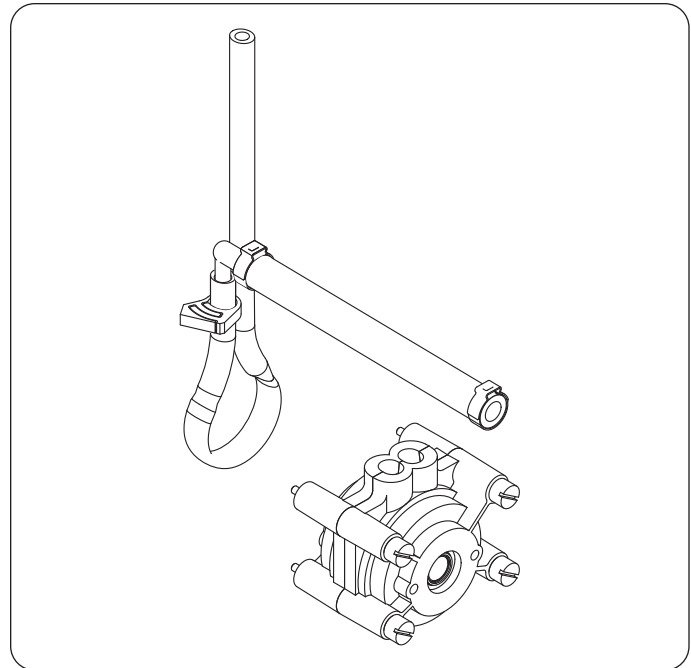

Tubos de Bomba

8. Jale la(s) plataforma(s) de dispensado completamente fuera del gabinete y colóquela(s) sobre una superficie plana de trabajo.
9. Cierre la puerta del dispensador.
10. Quite los 4 tornillos que sujetan el cabezal de la bomba.
11. Suavemente separe el cabezal de la bomba.
12. Jale suavemente el tubo de la bomba de alrededor del rotor de la bomba.
13. Suelte las abrazaderas que sujetan la vieja tubería de la bomba a los codos plásticos.
14. Jale los codos de plástico de la vieja tubería de la bomba, y deseche la vieja tubería de la bomba.
15. Inserte los codos de plástico en el nuevo tubo de bomba y fíjelo con las abrazaderas.
NOTA: Obtenga nuevas partes utilizando el catálogo de partes ilustrado en www.bunn.com.
16. Enrolle suavemente el nuevo tubo de la bomba alrededor del rotor de la bomba.
17. Vuelva a montar la carcasa de la bomba en el ensamblaje de la plataforma.
18. Repita los pasos 10 a 17 para la(s) bomba(s) restante(s).
19. Vuelva a colocar la(s) plataforma(s) de dispensado en el gabinete refrigerado, asegurándose de volver a conectar todas las conexiones eléctricas y de agua.
20. Vuelva a colocar la cubierta de la bandeja dispensadora.
21. Encienda el dispensador.
22. Instale recipientes de agua de enjuague, haga fluir cada estación y verifique que no hayan fugas. Repare las fugas según sea necesario.
23. Reemplace el estante de producto y los recipientes de producto. Vuelva a conectar cualquier conexión a los envases de producto ambiental.
24. Ceba las bombas como se describe en "CEBAR" en la sección de llenado inicial.

CARGAR LOS CONTENEDORES DE PRODUCTO

Concentrados Congelados

NOTA: Cargar concentrado congelado en el gabinete de producto puede dañar la máquina. Este daño no está cubierto por la garantía.

1. Mezcle bien el concentrado descongelado agitando vigorosamente el recipiente de producto.
2. Abra la puerta del dispensador.
3. Antes de colocar el contenedor de producto en el dispensador, asegúrese de que el o-ring del adaptador del recipiente está lubricado. Esto facilitará quitar el contenedor cuando resulte necesario.
4. Coloque el contenedor de producto en la posición deseada y presiónelo firmemente en la abertura del adaptador de la botella.
5. Abra el orificio de ventilación en el recipiente del producto. (Si es requerido)

NOTA: El concentrado en el contenedor debe estar totalmente descongelado y estar dentro del rango de temperatura de 35-40 grados F (1.6-4.4 grados C.) El producto fuera de este rango de temperatura, especialmente por debajo, puede producir una bebida "fuera de proporción".

Concentrados Ambientales (opcionales)

1. Instale un Kit de Conversión de Concentrado Ambiental (BUNN-O-MATIC número de parte 33699.0002) según las instrucciones proporcionadas en el kit.
2. Conecte la manguera de producto concentrado a la línea de concentrado apropiada ubicada en la parte trasera del dispensador.
3. Conecte el otro extremo de la manguera del producto al recipiente de producto a través de un accesorio apropiado.

NOTA: Aunque el dispensador está diseñado para aceptar concentrados ambientales, el rendimiento de la cascada de Nitro Coffee puede verse reducido debido a la mezcla de productos ambientales con el agua fría nitrogenada.

CEBAR

1. Abra la puerta del dispensador
2. Cargue el concentrado de acuerdo con las instrucciones en la sección titulada Cargar.
3. Cierre la puerta del dispensador.
4. Coloque un recipiente grande debajo de la boquilla dispensadora apropiada. Jale y sostenga la manija del grifo, hasta que el concentrado se distribuya desde la boquilla dispensadora.

NOTA: Esto puede tomar varios segundos, dependiendo de la instalación y la configuración de la velocidad de la bomba.

CARGAR BAG-IN-BOX (BIB)

Ensamblaje de Accesorio de Desconexión Rápida Scholle



1 Prepare el Bag-In-Box (BIB) para la instalación mezclando completamente el concentrado agitando vigorosamente el producto Bag-In-Box. Luego, ubique el área del orificio perforado en la caja y ábrala.



2 Jale el conector del producto BIB a través del agujero y deslice en posición segura el conector del babero del cartón apertura al contrarotar la ficha de cartón en la ranura del conector de babero.



3 Quite la tapa/sello del conector Bag-In-Box y deseche.



4 Ubique los ensamblajes de los accesorios de conexión rápida SCHOLLE en la caja de partes de la puerta.



5 Abra la puerta del dispensador y ubique los tubos de producto izquierdo y el derecho dentro del gabinete.



6 Conecte un ensamblaje de conexión rápida SCHOLLE a cada tubo de producto izquierdo y derecho.

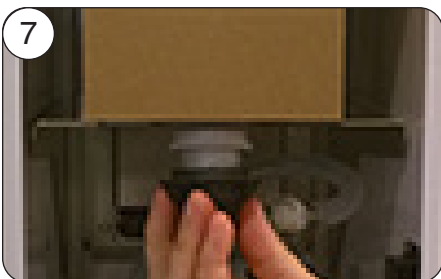

7 Primero, coloque el BIB en el estante superior con el conector del receptor del bolso hacia el frente, mirando hacia abajo. Use un poco de Lubri-Film para asegurarse de que el conector del receptor esté lubricado. Agarrar el tubo de producto izquierdo con el conector de acoplamiento SCHOLLE y enrosque a la derecha en el conector de receptor de la bolsa hasta que quede apretado a mano.



8 A continuación, asegúrese de que el tubo derecho del producto esté colocado en la cavidad central inferior de la plataforma antes de colocar el BIB en el estante inferior con el conector BIB orientado hacia abajo.

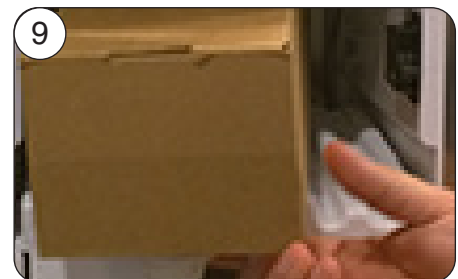

9 Jale el BIB del estante lo suficiente para poder conectar el tubo derecho del producto con el conector de acoplamiento SCHOLLE. Use un poco de Lubri-Film para asegurarse de que el conector del receptor esté lubricado.

CARGAR BAG-IN-BOX (BIB)

continuación de la página anterior



Agarre el tubo de producto derecho con el conector receptor de bolsa SCHOLLE y enrosque a la derecha en el conector BIB hasta que quede apretado a mano. Coloque el BIB inferior nuevamente en su posición con el conector SCHOLLE colocado en la cavidad del estante del producto.



Asegúrese de que los tubos izquierdo y derecho del producto estén correctamente enrutados sin ninguna torcedura.

Asegúrese de que el interruptor de bloqueo de dispensación esté en la posición de Encendido antes de cerrar la puerta.

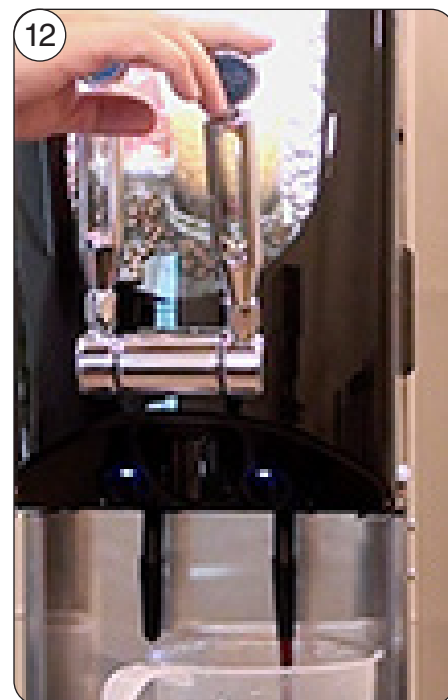

A continuación, vaya a Cebiar las Líneas de Concentrado. Coloque un recipiente vacío bajo la boquilla de dispensado apropiado para estar listo para Cebiar.

Cebiar las Líneas de Concentrado

1. Abra la puerta del dispensador
2. Cargue el concentrado según las instrucciones en la sección titulada Cargar Bag-In-Box con Ensamblaje de Accesorio de Desconexión Rápida SCHOLLE.
3. Asegúrese de que el interruptor de bloqueo de dispensación esté en la posición de Encendido.
4. Cierre la puerta del dispensador.
5. Coloque un recipiente grande debajo de la boquilla dispensadora apropiada. Jale y sostenga la manija del grifo, hasta que el concentrado se distribuya desde la boquilla dispensadora.

NOTA: Esto puede tomar varios segundos, dependiendo de la instalación y la configuración de la velocidad de la bomba.

CARGAR BAG-IN-BOX (BIB)

continuación de la página anterior

Ensambleaje de Accesorio de Desconexión Rápida Scholle «Y»

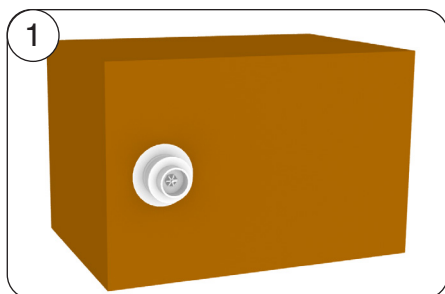

Primero, mezcle el concentrado agitando vigorosamente la B-I-B (bolsa en caja). Luego ubique el área perforada y suéltela. Ubique el conector Scholle, colóquelo en su posición y asegúrelo con la pestaña perforada. Retire la tapa/ el sello de la BIB (bolsa en caja).



Coloque el conjunto de conexión en «Y» de conexión rápida Scholle en la caja de piezas de la puerta. Abra la puerta del dispensador y asegúrese de que el conector Scholle quede orientado hacia el interior del gabinete.

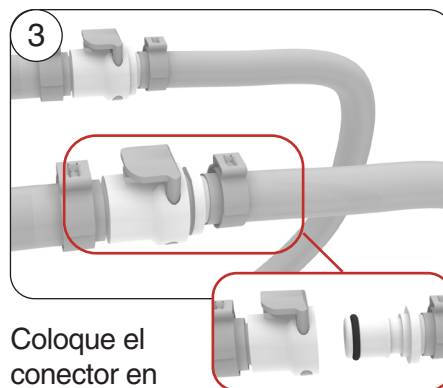

Coloque el conector en «Y» en el tubo del producto.

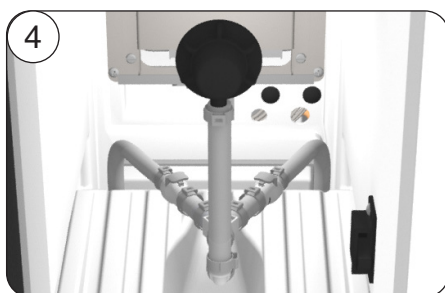

Asegúrese de que la conexión en «Y» esté configurada correctamente y revise que el conector Scholle aún esté orientado hacia el interior del gabinete.

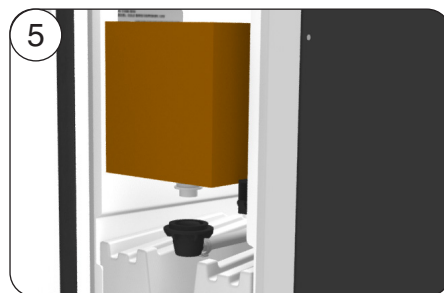

Coloque la B-I-B en el estante con el conector de la B-I-B hacia arriba. Tome el conector Scholle y atorníllelo al conector de acoplamiento de la B-I-B coincidente.

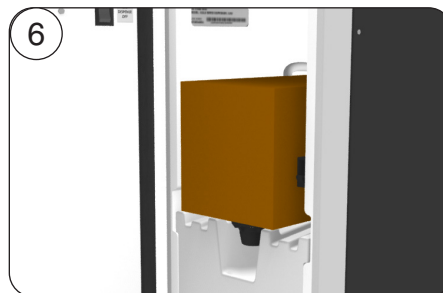

Asegúrese de que los tubos izquierdo y derecho del producto estén correctamente enrutados sin torceduras y que el conector Scholle se apoye dentro de la ranura del estante.

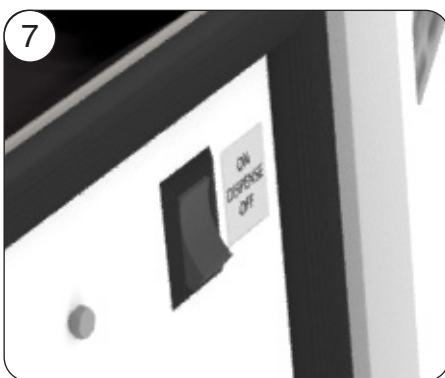

Antes de cerrar la puerta, asegúrese de que el interruptor de bloqueo de dispensación, en la esquina superior derecha interna de la puerta, esté en la posición «On» (encendido).

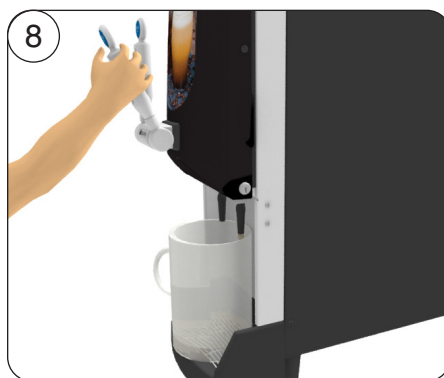

A continuación, vaya a las líneas de concentrado de cebado. Coloque el contenedor vacío debajo de la boquilla correspondiente listo para el cebado.

CARGAR BAG-IN-BOX (BIB)

continuación de la página anterior

Ceban las Líneas de Concentrado

1. Abra la puerta del dispensador
2. Cargue el concentrado según las instrucciones en la sección titulada Cargar Bag-In-Box con Ensamblaje de Accesorio de Desconexión Rápida ASTRA.
3. Asegúrese de que el interruptor de bloqueo de dispensación esté en la posición de Encendido.
4. Cierre la puerta del dispensador.
5. Coloque un recipiente grande debajo de la boquilla dispensadora apropiada. Jale y sostenga la manija del grifo, hasta que el concentrado se distribuya desde la boquilla dispensadora.

NOTA: Esto puede tomar varios segundos, dependiendo de la instalación y la configuración de la velocidad de la bomba.

AJUSTES Y CONFIGURACIONES OPCIONALES

Prueba y Ajuste de Flujo de Agua (Sólo Lado Sin Gas)

El regulador de presión de agua se ajusta de fábrica. Si se reemplaza o ajusta el regulador de presión de agua en un dispensador de encimera de agua fría con gas nitrógeno/sin gas, es posible que sea necesario ajustar primero el regulador de presión al caudal de agua con gas nitrógeno recomendado de 133 ml (4,5 oz) por 3 segundos antes de ajustar el caudal de agua en la válvula de dispensado sin gas.

NOTA: Purgue todas las estaciones dispensadoras para eliminar el aire de la línea de agua antes de realizar los ajustes iniciales.

NOTA: Algunos modelos están equipados con válvulas dispensadoras de nitrógeno en ambas estaciones dispensadoras. Las válvulas de dispensación Nitro no requieren ningún ajuste de flujo de agua.

1. Prepare el dispensador quitando el panel lateral derecho para acceder al regulador de presión de agua.
2. Coloque una taza de medición graduada o la cámara grande de la taza de brixing vacía (BUNN-O-MATIC número de parte 33095.0000) bajo la boquilla dispensadora apropiada.
3. Coloque el Interruptor de Programación en la posición de ENCENDIDO.
4. Jale y suelte la manija del grifo deseado tres veces.
5. La posición seleccionada dispensará agua (no concentrado) durante sólo 3 segundos.
6. Mida el agua dispensada. El objetivo sugerido es 88,7 ml (4.5 oz) por 3 segundos de flujo.
7. Tire de la perilla para desbloquearla y gírela gradualmente (en sentido horario o más) para ajustar el caudal de agua nitrógeno. Realice una prueba de dispensación de agua nitrógeno durante 3 segundos y registre el volumen de agua.
8. Repita los pasos del 2 al 7 según sea necesario hasta alcanzar el caudal de nitrógeno deseado (volumen -133 ml/4,5 oz). Una vez ajustado el caudal, vuelva a bloquear el regulador de presión de agua presionando la perilla hasta la posición de bloqueo.

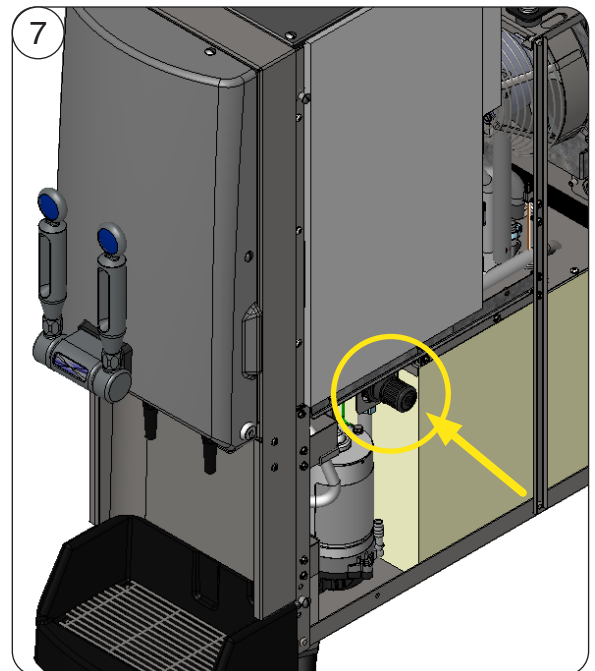

- Tire de la perilla para desbloquear el regulador de presión de agua.
- Gire la perilla para ajustar.

AJUSTES Y CONFIGURACIONES OPCIONALES

continuación de la página anterior

9. A continuación, coloque el vaso medidor graduado debajo de la boquilla dispensadora del destilador (lado derecho).
10. Tire y suelte la manija del grifo deseada tres veces.
11. La posición seleccionada dispensará agua (sin concentrado) solo durante 3 segundos.
12. Mida el agua dispensada. El caudal sugerido es de 133 ml (4,5 oz) por cada 3 segundos.
13. Ajuste el caudal de agua en la válvula dispensadora del destilador (lado derecho).
NOTA: Gire en sentido antihorario para aumentar el caudal; en sentido horario para disminuirlo.
14. Repita los pasos del 9 al 13 según sea necesario hasta alcanzar el caudal de agua deseado (volumen -133 ml/4,5 oz).
15. Vuelva a colocar el interruptor de programación en la posición de apagado.
16. Una vez establecidos los caudales objetivo, consulte las secciones Ajuste de la velocidad de la bomba y Configuración del objetivo de relación para ajustar las velocidades de la bomba a la relación objetivo.



Ajustar el Flujo de Agua Usando Un Destornillador Plano

Ajuste de la Velocidad de la Bomba

1. Desconecte el dispensador de la fuente de energía.
2. Quite la bandeja de goteo.
3. Quite los dos tornillos que sujetan el panel de salpicaduras y quite el panel de salpicaduras.
4. Ubique las perillas de ajuste en la tarjeta de circuito.
NOTA: Comience con la perilla de ajuste en la posición de las nueve.
5. Gire las perillas de ajuste en el sentido del reloj para aumentar la velocidad y en sentido contrarreloj para disminuir la velocidad.
NOTA: Use las perillas al extremo izquierdo para llevar a cabo los ajustes de la velocidad de la bomba. El del extremo izquierdo siendo la estación #1 (dispensado del lado izquierdo) y la segunda desde la izquierda es la estación #2 (dispensación del lado derecho).
6. Vuelva a instalar el panel de salpicaduras y la bandeja de goteo y vuelva a conectar el dispensador a la fuente de energía.

AJUSTES Y CONFIGURACIONES OPCIONALES

continued from previous page

Procedimiento de Configuración de Proporción Total de Dispensado

1. Coloque el Interruptor de Programación en la posición de ENCENDIDO.
2. El flujo de agua debe estar ajustado de fábrica a 133 ml (4.5 oz) por cada 3 segundos de dispensado. Para verificar, coloque un cilindro de medición graduado debajo de la boquilla dispensadora, jale y suelte la manija 3 veces. Luego, el dispensador dispensará una cantidad de agua durante 3 segundos. Anote la salida de agua en cada cabezal dispensador para referencia posterior.
3. Jale y suelte la manija del grifo deseado 6 veces. Luego el dispensador dispensará una cantidad de concentrado durante 3 segundos.
 - Para obtener mejores resultados, descartar las dos primeras muestras antes de anotar la salida. Repita la misma práctica después de cada ajuste.
4. Anote la cantidad total dispensada.
NOTA - Se requiere la medición en mililitros para la exactitud.
5. Consulte la tabla de Relaciones a continuación para confirmar los volúmenes adecuados para las proporciones deseadas. Las cantidades de concentrado para cada relación se destacan en amarillo bajo el número de la relación.
6. Para aumentar o disminuir la salida del producto, consulte el Paso 10 de INSTRUCCIONES DE INSTALACIÓN.
7. Coloque el Interruptor de Programación de nuevo a la posición de APAGADO.

Gua de 3 segundos
dispensado en mililitros

Cible de Reapport

	4+1	5+1	6+1	7+1	8+1	9+1	10+1	11+1	12+1	13+1
127	31.8	25.4	21.2	18.1	15.9	14.1	12.7	11.5	10.6	9.8
130	32.5	26.0	21.7	18.6	16.3	14.4	13.0	11.8	10.8	10.0
133	33.3	26.6	22.2	19.0	16.6	14.8	13.3	12.1	11.1	10.2
136	34.0	27.2	22.7	19.4	17.0	15.1	13.6	12.4	11.3	10.5
139	34.8	27.8	23.2	19.9	17.4	15.4	13.9	12.6	11.6	10.7

Configuración de Procedimiento de Prueba de Brix Dispensado

1. Cargue el concentrado en la estación dispensadora. Dispense hasta que la bebida terminada esté fluyendo desde la boquilla dispensadora.
2. Dispense un tamaño típico de taza y deséchelo.
3. Dispense otra muestra y mida el Brix usando un refractómetro. La mejor práctica es permitir que las muestras dispensadas con nitrógeno se asienten antes de tomar una medida.
 - Una vez que se coloca una muestra en el refractómetro, espere hasta que alcance la temperatura para determinar la medida Brix actual (aproximadamente 1-2 minutos).
 - Muchos refractómetros incluyen un termómetro incorporado y ayudará a indicar que la muestra está a temperatura ambiente y lista para ser probada. (Consulte el manual del refractómetro para obtener más detalles sobre el uso.)
4. Para aumentar o disminuir la salida del producto, consulte el Paso 10 de INSTRUCCIONES DE INSTALACIÓN.
5. Continúe haciendo los ajustes de velocidad de la bomba y midiendo las muestras hasta que se alcance el objetivo Brix deseado.

AJUSTES Y CONFIGURACIONES OPCIONALES

continuación de la página anterior

Ajuste de la altura de la espuma

NOTA: Solamente los Modelos Recientes de dispensadores cuentan con un regulador interno de presión para gas N2 ajustable, en contraste con los dispensadores de modelos anteriores, que tienen un regulador de presión para gas N2 no ajustable.

Si no obtiene nada de espuma, asegúrese de que su suministro de gas N2 esté conectado de manera adecuada y que esté encendido. Los dispensadores con regulador interno de presión para gas N2 ajustable pueden ser graduados para producir una altura de espuma diferente en una bebida de barril fría.

1. Después de haber cargado el producto y de haber realizado el proceso de preparación, sirva una bebida completa y observe la altura de la espuma después de que haya terminado de subir.
2. Retire el panel lateral derecho y ubique la perilla del regulador de gas.
3. Jale de la perilla para desbloquear y permitir el ajuste.
4. Si desea más espuma, gire la perilla en sentido horario no más de 1/4 de vuelta. Si desea menos espuma, gire la perilla en sentido antihorario no más de 1/4 de vuelta.
5. Sirva otra bebida completa y observe el cambio de altura de la espuma.
6. Si la altura de la espuma aún no es de su agrado, repita el paso 4.
7. Cuando obtenga la altura de espuma deseada, presione la perilla del regulador de gas para bloquearlo y vuelva a colocar el panel lateral.

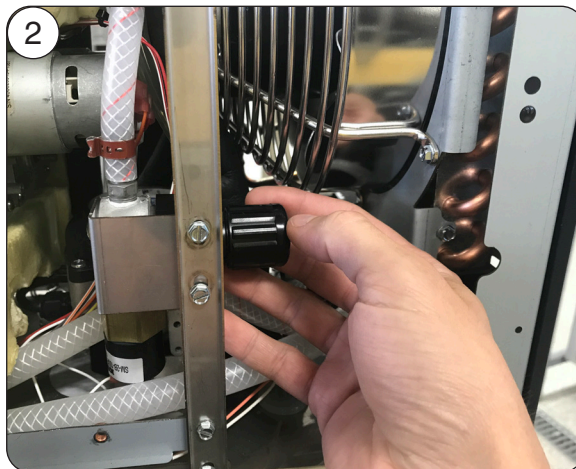

Perilla de ajuste del regulador de gas

Bloqueo de Dispensador

Se pueden apagar las funciones de dispensado del dispensador para prevenir el uso no autorizado del dispensador, mientras se mantiene el sistema de refrigeración funcionando.

1. Ubique el interruptor del Bloqueo de Dispensado dentro de la puerta en la parte superior del dispensador.
2. Coloque el interruptor en la posición de APAGADO para prevenir el dispensado.
3. Coloque el interruptor en la posición de "ENCENDIDO" para permitir el dispensado.

NOTA: Este interruptor también operará las luces de la puerta en los modelos equipados con esta característica y enciende el relleno automático del baño de agua.

PROCEDIMIENTO DE DESMANTELAMIENTO

When planning on removing and transporting a dispenser from the field, a few steps must be taken to ensure equipment cleanliness, safety of the equipment and service personnel. The dispenser will have an approximate 8lb. ice bank that will need to be melted prior to removal. This usually requires the dispenser to be unplugged from electricity for 48 hours prior to removal date allowing the 8lb. ice block to fully melt within the water bath.

Nitrogen cylinder is under extremely high vapor pressure which will need to be handled with care during disconnect from the dispenser. The Nitrogen cylinders will have a DOT label identifying the gas and hazards.

Pasos para el desmantelamiento

(48 Horas Antes de Transportar)

- Paso 1: Retire los contenedores de productos o BIBs del gabinete del dispensador y guárdelos en un entorno refrigerado si planea volver a usarlos.
- Paso 2: Ubique el cilindro de suministro N2 y verifique que únicamente suministre nitrógeno al Dispensador Frió BUNN Nitron2. Coloque la válvula principal de Encendido/apagado del cilindro a la posición de Apagado. Coloque un recipiente vacío debajo de las boquillas dispensadoras. Jale la manecilla del grifo "Nitro Coffee" para liberar la presión. Desconecte la línea de suministro de nitrógeno al dispensador y tape el accesorio de entrada de nitrógeno del dispensador.
- Paso 3: A continuación, desconecte el regulador de presión de nitrógeno del cilindro. Empacar el tubo y regulador para transportar. Informe al administrador de la ubicación o al propietario que el cilindro de Nitrógeno está desconectado y debe almacenarse adecuadamente hasta que el proveedor de gas pueda recogerlo.
- NOTA: Durante la remoción, si el cilindro está vacío, etiquete el cilindro como "Vacío".
- Paso 4: Realice el procedimiento de limpieza/esterilización del dispensador según las instrucciones de la Guía de Instalación y Operación del Dispensador Frió del Nitron2. Nota: Realizar la limpieza / esterilización antes de quitar el dispensador reducirá el tiempo, trabajo y partes en reacondicionamiento del dispensador para tenerlo listo para la siguiente colocación en el campo.
- Paso 5: Habrá un bloque de hielo de aproximadamente 8 libras dentro del baño de agua que tomará 48 horas para derretirse. Ubique el interruptor de Encendido/Apagado del compresor del dispensador detrás del panel de salpicaduras inferior, coloque el interruptor en la posición de Apagado. Desconecte el dispensador de la fuente de energía.
- Paso 6: Apague el suministro de agua principal al dispensador. Jale una manecilla del grifo para liberar la presión en la línea de agua. Desconecte el suministro de agua al dispensador y tape la fuente de agua y el accesorio del dispensador para protección extra.
- Paso 7: Coloque el rótulo en el dispensador. (Desmantelamiento en proceso, Regresar En _____ Para Recoger)

PROCEDIMIENTO DE DESMANTELAMIENTO

continuación de la página anterior

Pasos para el para Transportar

Paso 1: Vuelva a la ubicación con un ayudante para ayudar a retirar el dispensador de la ubicación actual.

NOTA: Solo se necesita un ayudante si el técnico de servicio no tiene el equipo necesario para levantar, mover y asegurar un dispensador de 130lb con seguridad.

Paso 2: Ahora que el bloque de hielo está derretido, necesitará drenar el baño de agua antes de retirar y empaquetar el dispensador para su transporte. El baño de agua tendrá aproximadamente 2-1/2 a 3 galones de agua. Quite el panel inferior de salpicaduras para acceder al tubo de mirilla (foto 1). Jale el tubo de mirilla hacia abajo y coloque en el troquel (Foto 2) para drenar el agua del baño del tanque en una cubeta vacía de 5 galones. Como una opción alternativa, puede desconectar el tubo de mirilla del accesorio de espiga "T" (aumentar el flujo) y sostener el tubo de drenaje hacia abajo (foto 3) para drenar el agua en una cubeta vacía de 5 galones.

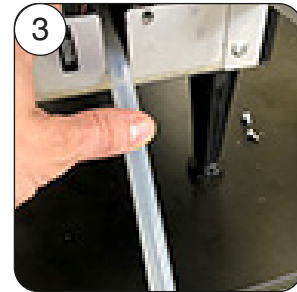
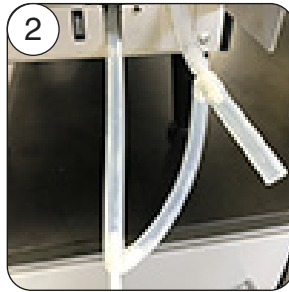
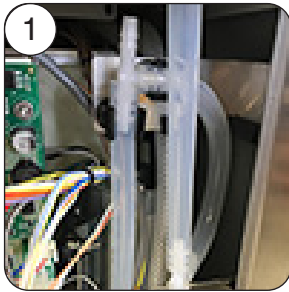

Paso 3: Una vez que el agua haya dejado de drenar del tubo de drenaje, vuelva a conectar el accesorio "T" de espiga en el tubo de mira y colóquelo nuevamente en su posición original (foto 1). Vuelva a instalar el panel de salpicaduras inferior y prepare la máquina para cargar. Asegure el dispensador en una posición vertical en el vehículo de transporte.

CÓDIGOS DE FALLA DEL DISPENSADOR

NOTA: Todas las secuencias de destellos del LED incluyen un retraso de 3 segundos entre los códigos de destello.

1. 1 destello del LED montado en la tarjeta de circuito del baño y 1 destello del LED azul montado en la puerta - Sensor del Baño Abierto.

Causa(s) posible(s): El sensor del baño no está conectado con a la tarjeta principal. El sensor del baño falló.

2. 2 destellos del LED montado en la tarjeta de circuito del baño y 2 destellos del LED azul montado en la puerta - Baño.

Corto del Sensor

Causa(s) posible(s): El sensor del baño falló. Corto en los cables del sensor del baño.

3. 1 flash del LED montado en la tarjeta de circuito del baño y 3 destellos del LED azul montado en la puerta - Sensor del Gabinete Abierto.

Causa posible: El sensor del gabinete no está conectado con a la tarjeta principal.

4. Los LED de los gabinetes montados en la tarjeta de circuito parpadearán lentamente. 4 destellos del LED azul montado en la puerta - Gabinete >; 50 grados por 4 horas .

Esta falla detendrá toda las funciones de dispensado.

Causa(s) posible(s): El ventilador del gabinete no está funcionando. La bomba de baño de agua no está funcionando. Revise el interruptor del compresor/bomba de Baño de Agua para confirmar que está Encendido. Baño de agua está bajo.

Revise apagando y re-encendiendo el dispensador para restablecer la falla.



Códigos de Falla LEDs

5. 5 destellos de los LEDs montados en la puerta - Bomba de Concentrado Izquierda Estancada.

Esta falla se restablecerá después de 5 segundos.

Causa posible: La bomba peristáltica falló o se atascó.

6. 6 destellos de los LEDs montados en la puerta - La Bomba de Concentrado Derecho Estancada.

Esta falla se restablecerá después de 5 segundos.

Causa posible: La bomba peristáltica falló o se atascó.

7. 7 destellos los LEDs montados en la puerta si el baño no ha alcanzado el nivel adecuado después de 4 minutos - Falla de Rellenado. El dispensador no permitirá el llenado adicional del baño hasta que se restablezca esta falla.

Causa(s) posible(s): Línea de agua a la máquina apagada. El agua no esta conectada al dispensador. Caudal de agua/fuente de presión demasiado baja. La válvula de llenado del baño falló.

Revise apagando y re-encendiendo el dispensador para restablecer la falla. El baño comenzará a llenar 30 segundos después de encender.

ESQUEMA DE DIAGRAMA DE REFRIGERANTE

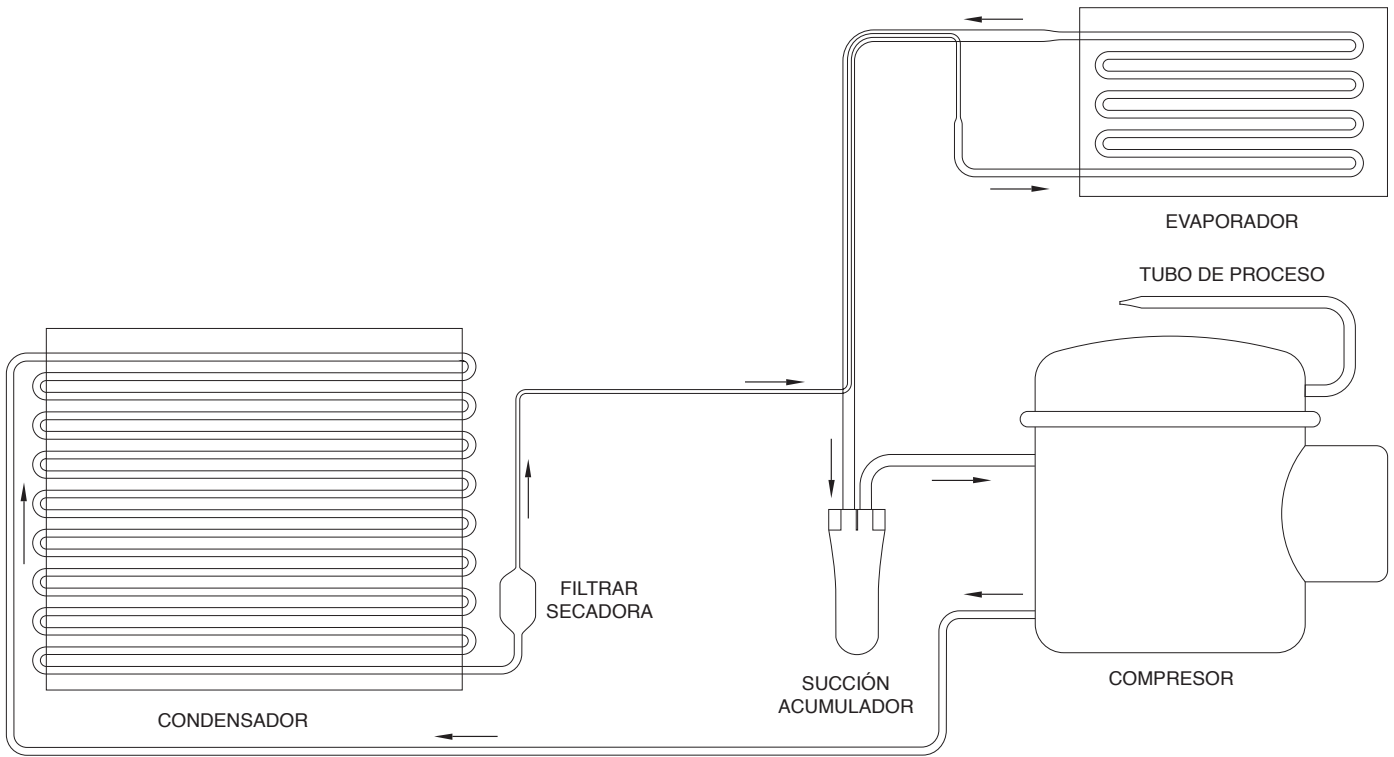

ESQUEMA DE DIAGRAMA DE CABLEADO

